

UPPSÄTTNING AV LÅNGSIDA

①

HÄNG KROKEN MITT FÖR HUSKNUTEN.

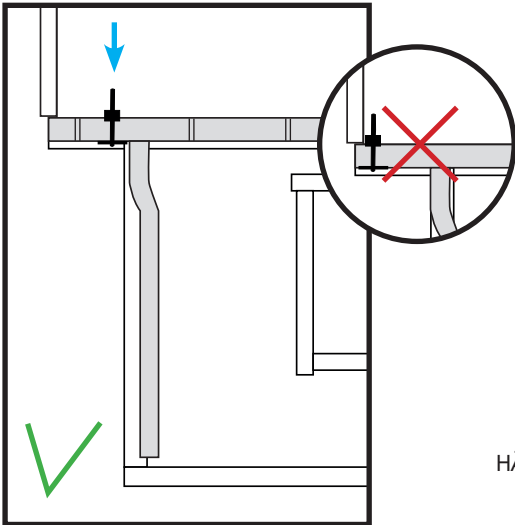

②

FÄST KROKEN MED STÅLTRÅD I NÄRALIGGANDE BLECK.
 OBS! ANVÄND DUBBEL TRÅD FÖR EXTRA STYRKA.
 OM DET INTE FINNS EN HÄNGRÄNNEBYGEL ENLIGT BILD 2.1.
 FÄST SPIK I VINDSKIVAN ENLIGT BILD 2.2 ISTÄLLET.

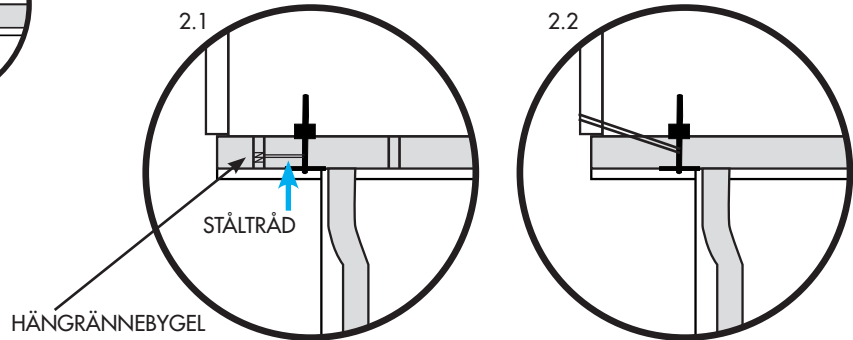

③

FÄST ÖGLAN I PRESENNINGEN PÅ KROKEN.

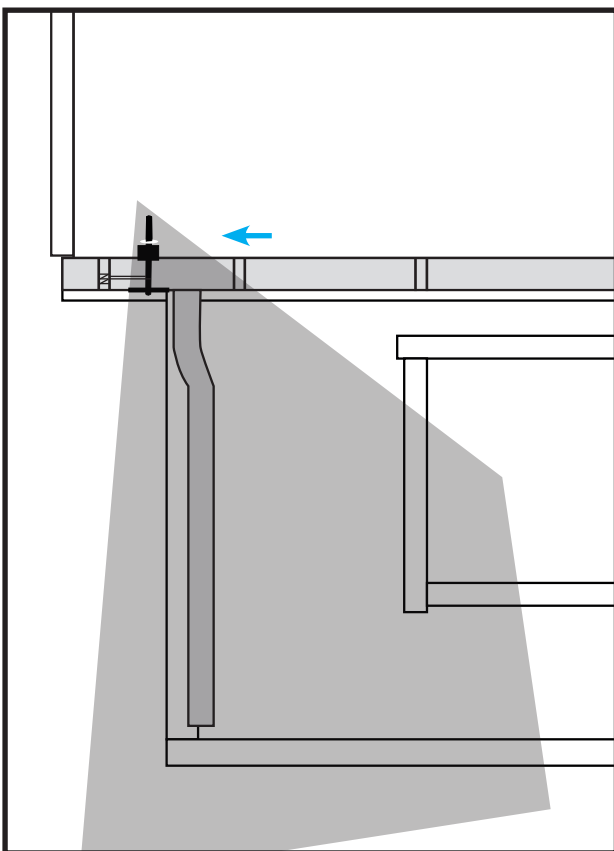

④

FÄST KROKEN I SISTA ÖJLETEN PÅ STYCKET. HÄNG KROKEN I HÄNGRÄNNAN OCH SPÄNN PRESENNINGEN.

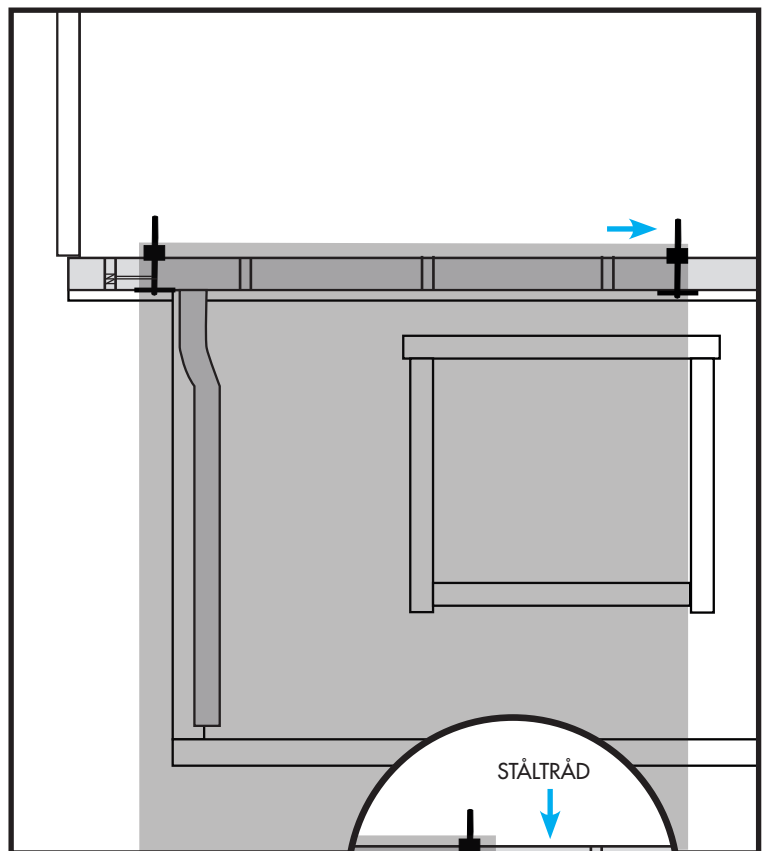

⑤

FÄST OCH SPÄNN PRESENNINGEN MED STÅLTRÅD.

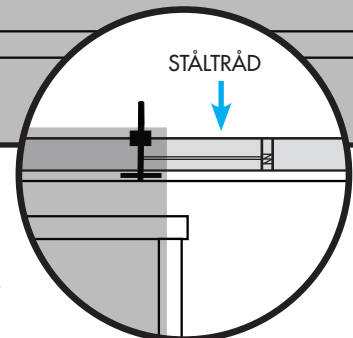

6

FÄST FLER KROKAR UTAN STÅLTRÅD.

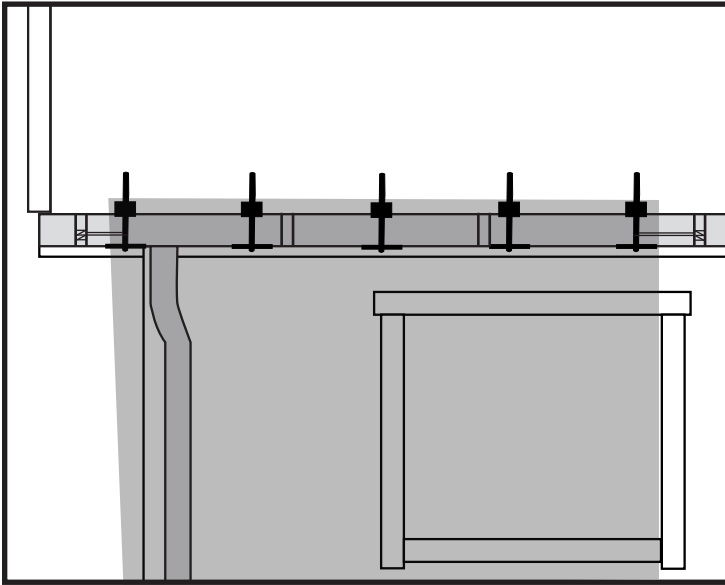

7

SPÄNN UT DUKEN FRÅN VÄGGEN.
 OBS! BÖRJA I MITTEN FÖR ATT FÅ PRESENNINGEN RAK.
 SE TILL ATT DUKEN ÄR ORDENTLIGT SPÄND.

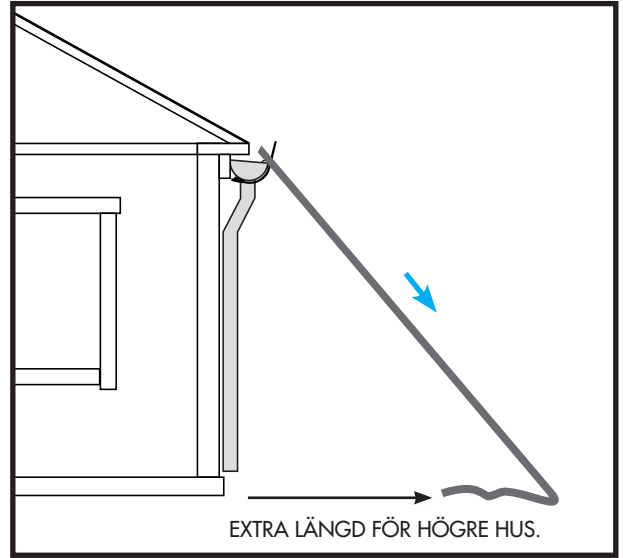

8

ANVÄND STROPPARNA TILL ATT SPÄNNA DUKEN MED MEDFÖLJANDE STÅLPINNAR.
 OBS! FÄST EJ MARKPINNARNAS I ÖLJETTERNA PÅ PRESENNINGEN.

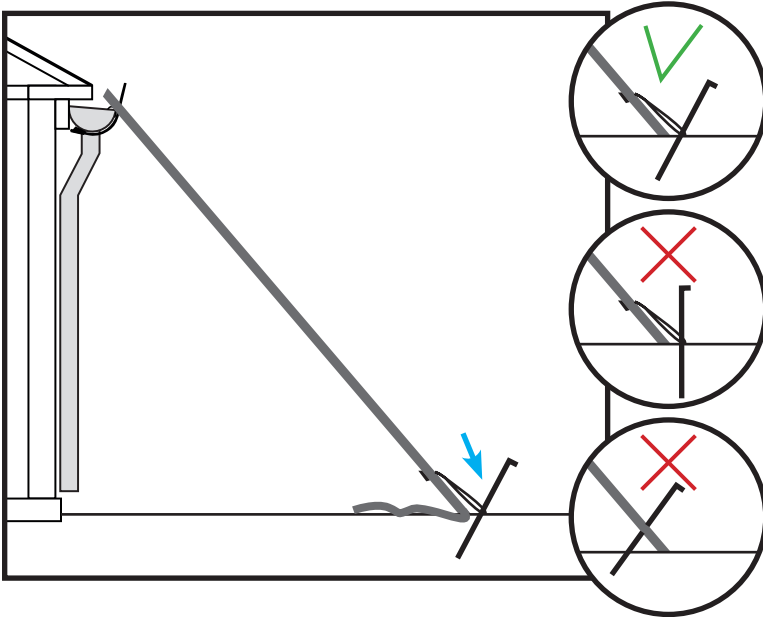

GRÄS ELLER JORD: BANKA NER MARKPINNARNAS I MARKEN.

ASFALT: BORRA ETT HÅL I SAMMA DIMENSION SOM MARKPINNARNAS. EFTER ANVÄNDNING PLUGGA HÅLET MED ÖVERBLIVEN ASFALT ELLER SMÅSTEN.

TRÄDGÅRDSPLATTOR: BORRA HÅL I SKARVARNA. ALTERNATIVT TA BORT PLATTAN.

9

PLACERA NÄSTA PRESENNING ÖVER SISTA KROKEN.

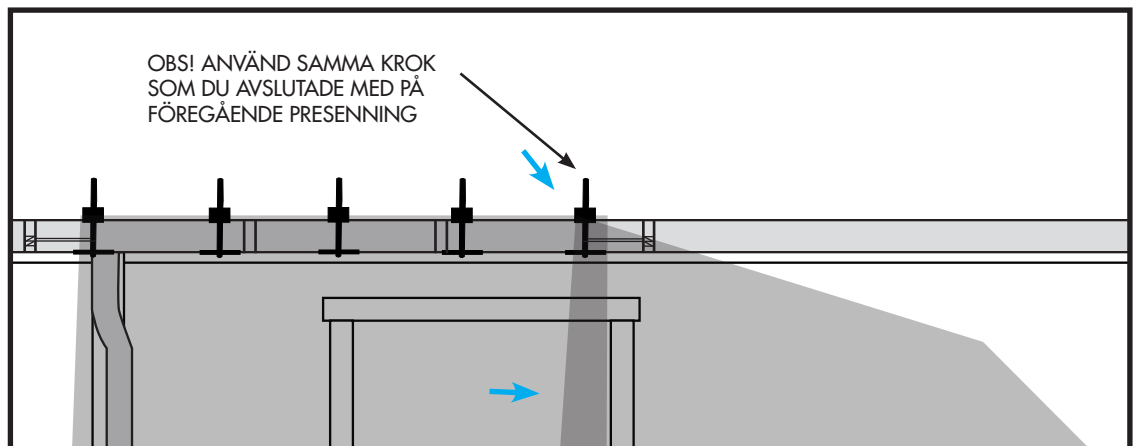

10

ANVÄND MEDFÖLJANDE DUKSPÄNNARE FÖR ATT SAMMANFOGA DE TVÅ PRESENNINGARNA I DE MARKERADE HÅLEN.

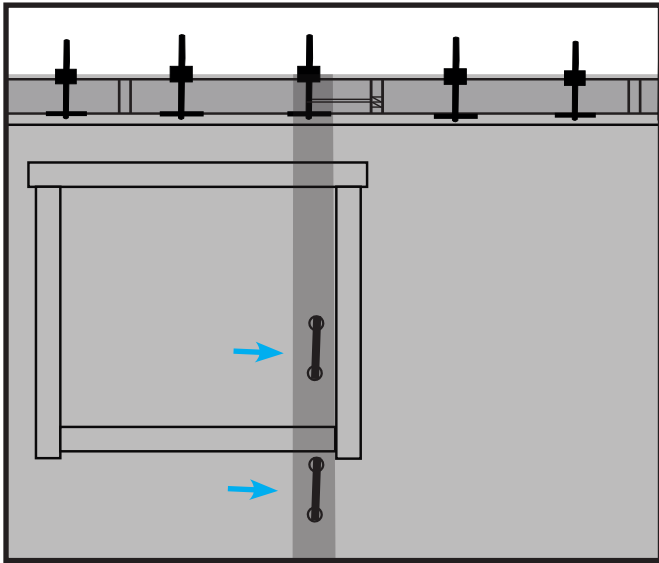

11

KORSA STROPPARNA OCH FÄST IHOP PRESENNINGARNA MOT MÅRKEN.

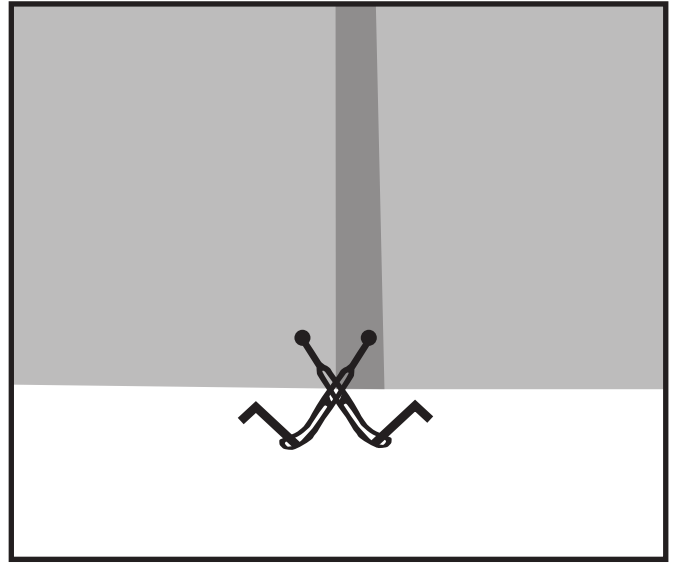

12

AVSLUTA UPPSÄTTNING AV LÅNGSIDA MED ATT FÄSTA STÅLTRÅD PÅ SAMMA SÄTT SOM I BILD 2.

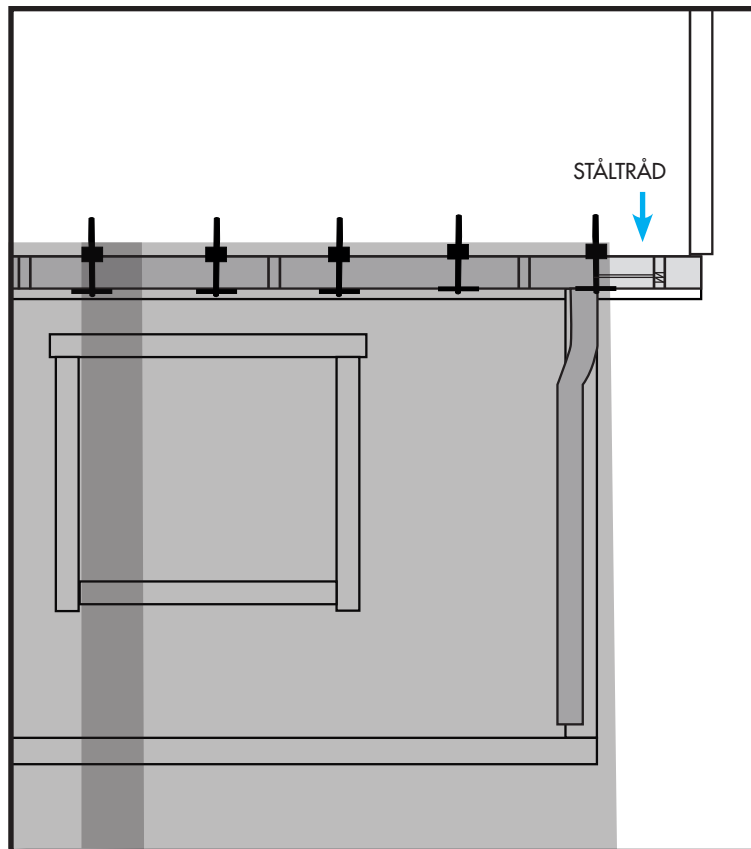

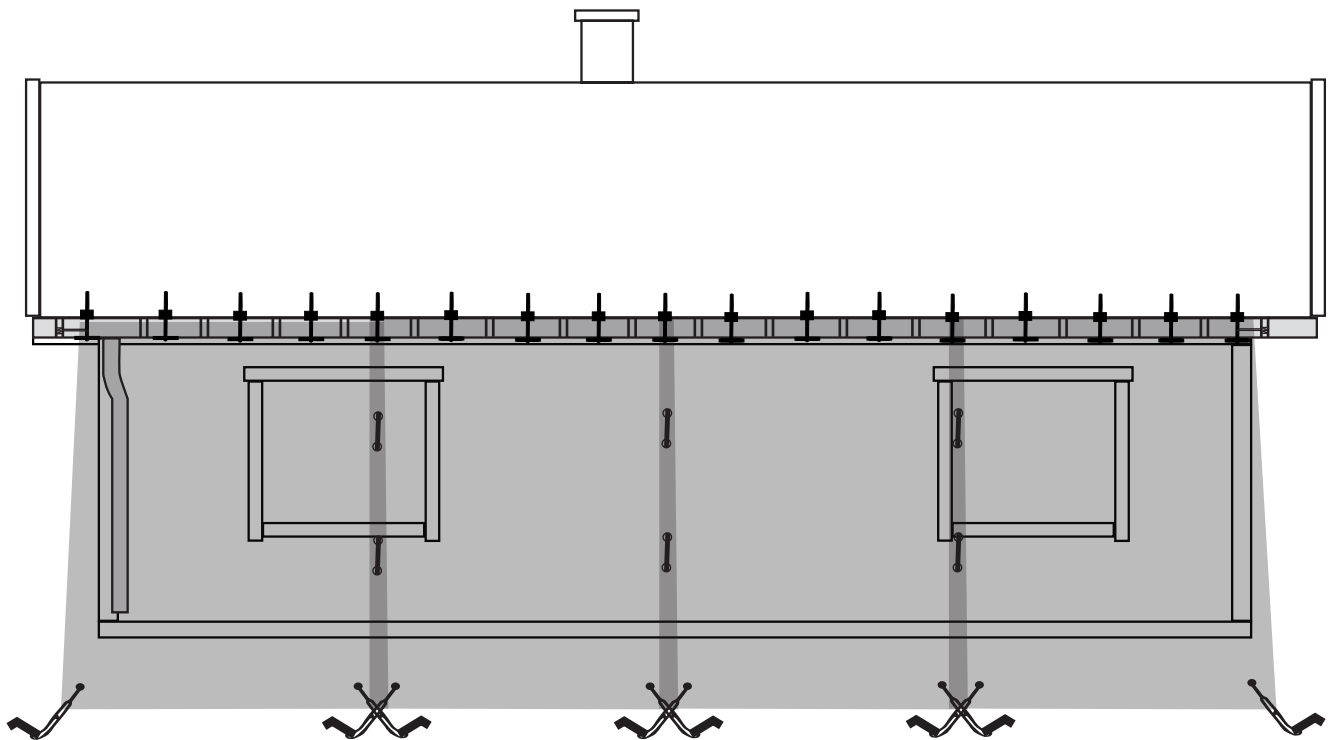

FÖR MER INFORMATION, WWW.LEIFARVIDSSON.SE

UPPSÄTTNING AV SIDOSTYCKE

①

FÄST MEDFÖLJANDE SIDOSTYCKE MED SKRUV ELLER SPIK I HUSGAVEL. PASSA IN PRESENNINGEN SÅ ATT DET TÄCKER ÖPPNINGEN.

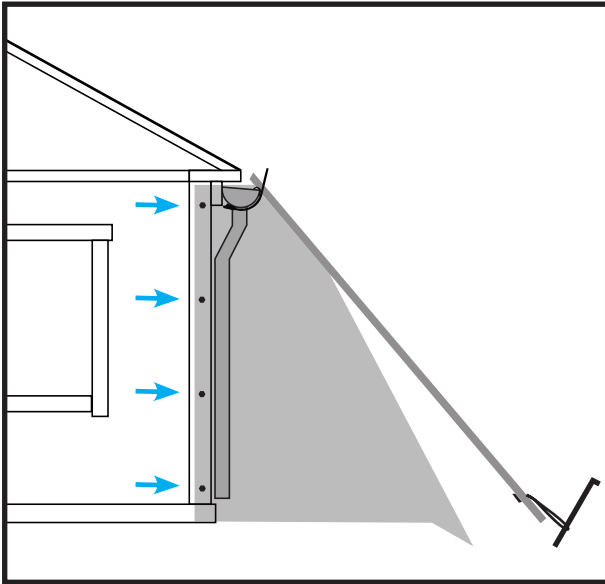

②

RULLA IHOP ÖVERBLIVEN PRESENNING OCH FÄST I KANTEN AV LÅNGSIDAN MED TVINGARNA. ANVÄND MED FÖRDEL MEDFÖLJANDE TRÄKLOSSAR FÖR ÖKAD STYRKA.

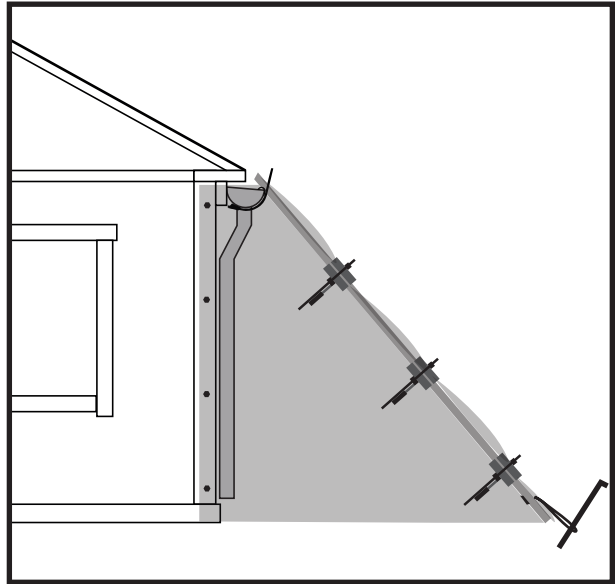

FÖR MER INFORMATION, WWW.LEIFARVIDSSON.SE

UPPSÄTTNING AV MONTERINGS- SATS TILL GAVEL

+ PRESENNING SAMMA SOM LÅNGSIDA

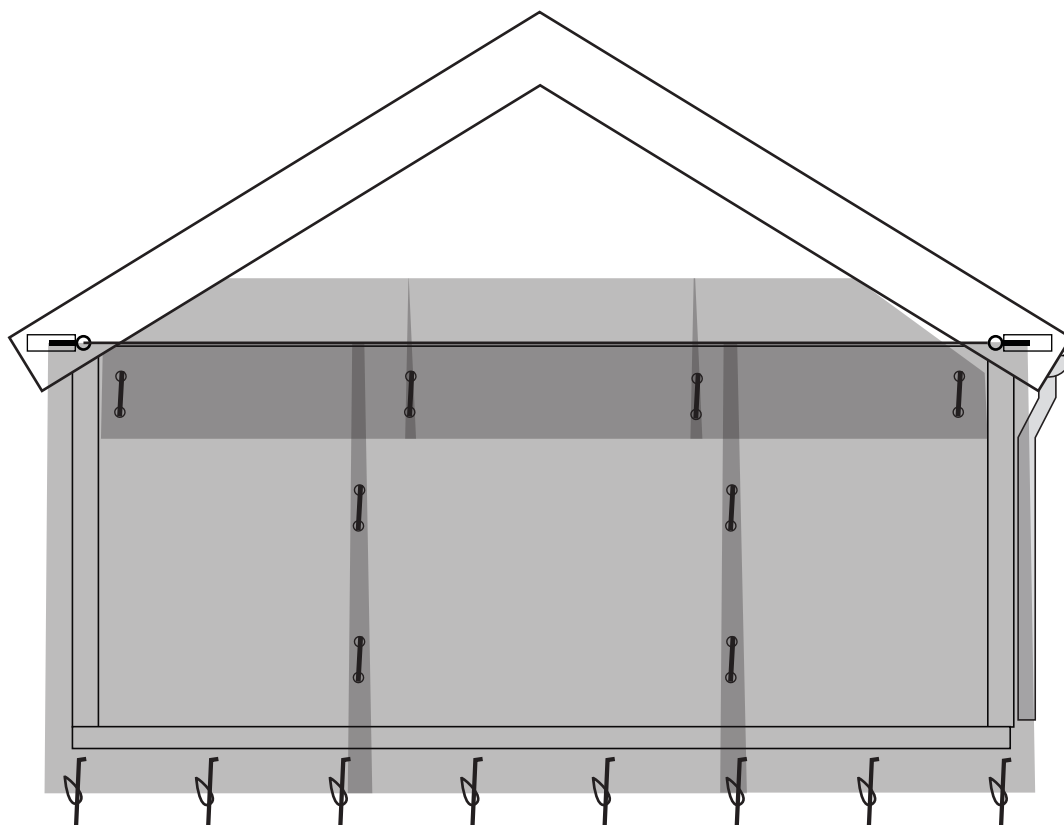

1

FÄST MEDFÖLJANDE VINKELJÄRN I VINDSKIVAN MED FRANSK SKRUV. GÖR LIKADANT PÅ MOTSATT VINDSKIVA I SAMMA HÖJD SOM HÄNGRÄNNORNA.

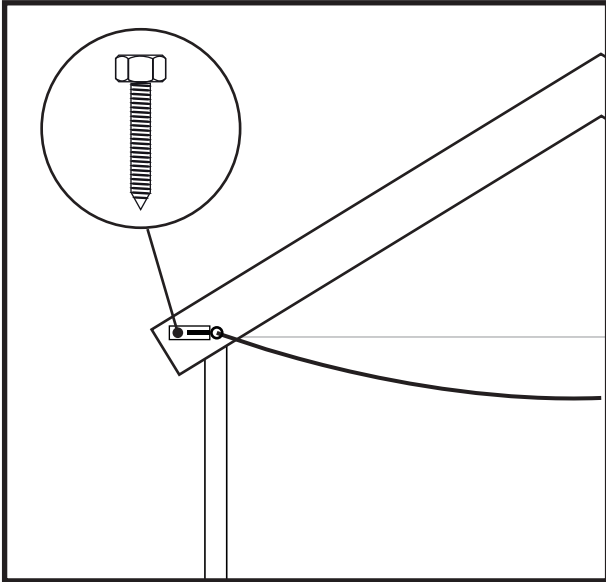

2

FÖRSPÄNN VAJERN MED HJÄLP AV MEDFÖLJANDE VAJERSPÄNNARE SÅ MYCKET DU KAN.

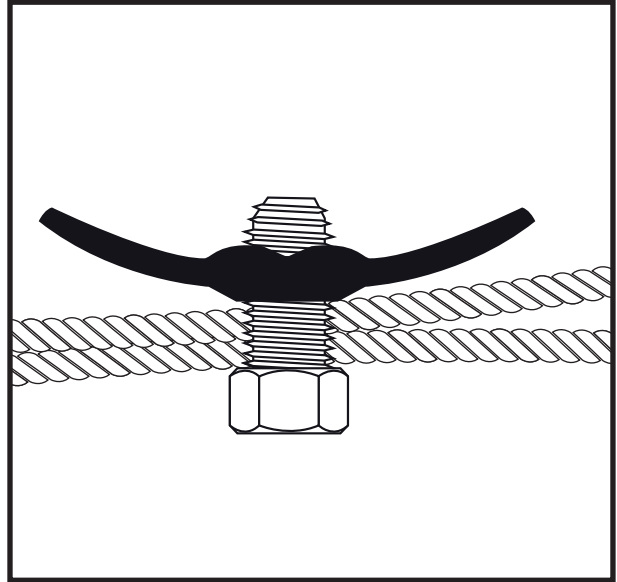

3

EFTERSPÄNN SEDAN VAJERN VID VINKELJÄRNE MED DE JUSTERBARA BULTARNA.

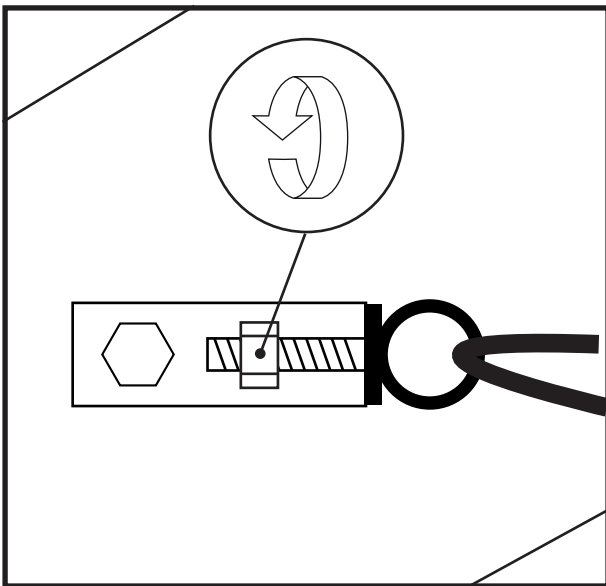

4

FÄST STÖDVAJER I MITTEN AV GAVELN FÖR ATT FÖRSTÄRKA.

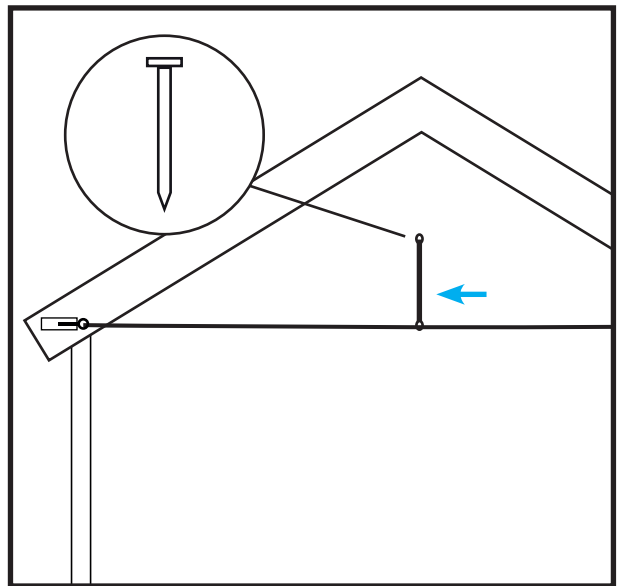

5

SÄTT FÖRSTA PRESENNINGEN PÅ FRAMSIDAN OCH SISTA PÅ BAKSIDAN AV VAJERN, FÖR ATT KUNNA ANPASSA EFTER VÄGGENS BREDD.

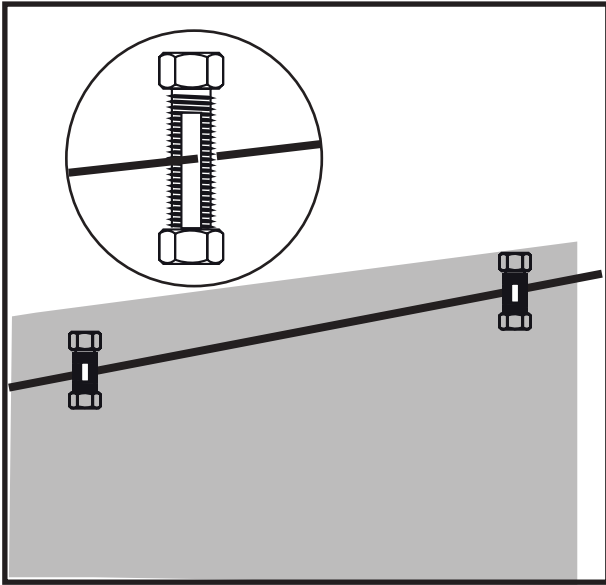

6

MEDFÖLJANDE KAPPOR FÄSTES PÅ GAVELVÄGGEN EN HALVMETER OVANFÖR VAJERN MED SKRUV ELLER SPIK. KAPPAN TÄCKER IN DET GLAPP SOM BLIR MELLAN VÄGG OCH VAJER/PRESENNING.

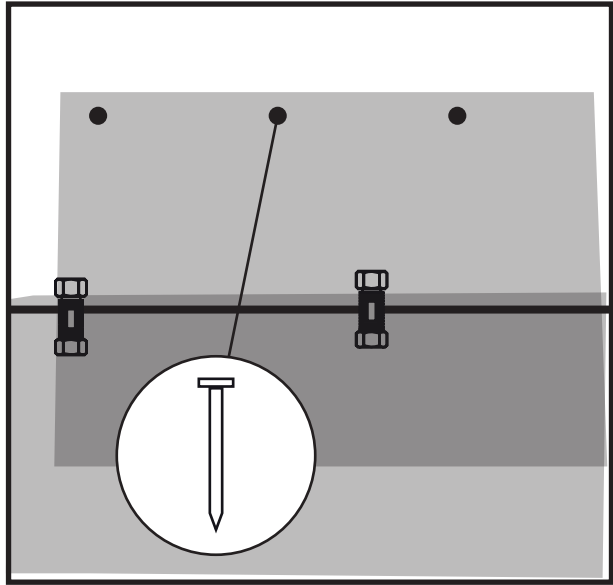

7

KAPPORNAS NEDERKANT FÄSTES MED DUKSPÄNNARE I PRESENNINGEN.

